

A&AM製 各種化粧板用接着テープ工法

ステンドSpeed工法

標準施工マニュアル

2018年11月

1. 総則	
1) 適用範囲	2
2. ステンドSpeed工法の特長と主な使用部位	
1) ステンドSpeed工法の特長	2
2) 主な使用部位(内壁)	3
3. 材料と規格寸法	
1) 各種化粧板	4
2) 両面接着テープ	5
3) 目地材	6
4) 目地テープ	7
4. 施工用具、工具	
1) 施工時の用具および工具	7
5. 施工	
1) 施工フロー図	8
2) 施工手順	9
6. 接着強度の安全性の検討	
1) 接着強度	16
2) ステンドSpeed工法による化粧板(ステンド)間仕切壁の動的変形能試験	16
7. 開口部廻りに発生しやすいクラックの未然防止策	
1) 開口部補強下地	17
2) 割り付け	17
3) 切断	17
8. 標準ディテール	
1) 一般内装	18
2) 一般内装(アデック木目)	20
3) クリーンルーム内装	22
9. 製品の取り扱いに関するお願い	
1) 維持補修	24
2) 化粧板の禁止事項	25
3) 化粧板の注意事項	26
4) ステンドSpeedテープの注意事項・禁止事項	27

1. 総 則

1) 適用範囲

○本標準施工マニュアルは、せっこうボードを下張材とした内壁に、A&AM各種化粧板を特殊両面テープで張り付ける化粧板内装工事に適用する。

※各現場において化粧板の内装化粧板工事の協力業者(専門業者)の担当者が、その担当分野についての工事内容・納まり等を完全に把握し、管理要所を熟知し、計画性と規律がある作業を推進させる事により品質および安全の向上を計る目的のための、化粧板接着工法施工要領書作成時の基本施工の参考資料とし作成しています。

本標準施工マニュアルに採用した規格・基準類の内容で、本標準施工の記載と異なることが生じる場合は、監理者と協議のうえで、その施工内容および手順処理方法を決定してください。

2) 施工要領書作成時の適用図書(例)

1. 質問回答書
2. 特記仕様書
3. 設計図書
4. 標準仕様書(新日本建築家協会)
など

2. ステンドSpeed工法の特長と主な使用部位



ステンドSpeed工法とは、せっこうボードを下張材とし、各種化粧板を特殊両面テープのみで張り付ける接着工法です。

1) ステンドSpeed工法の特長……………接着テープ工法(内壁用)



- 施工が簡単で格段の施工スピード化が図れます。
- テープ粘着剤は、下張材(せっこうボード)、化粧板専用開発された特殊接着テープで、優れた接着性を発揮します。
- 弾性のある接着テープのため、衝撃・振動などの外部応力や部材の膨張・収縮などの応力を吸収・緩和し、部材を保護します。
- 接着剤を使用しないため、使用済み接着剤のカートリッジなどの廃棄物を低減できます。

2) 主な使用部位（内壁）

●単色

製品名	内装一般	クリーンルーム	トイレ	洗面室	厨房
スタンド#300	◎	○	◎	◎	◎
スタンド#400 	◎	○	◎	◎	○
スタンド#400MB 	◎	○	◎	◎	○
スタンド#500	◎	◎	◎	◎	○
スタンド#500T	○	◎帯電防止	○	○	○
スタンド#500S	○	◎耐殺菌灯	○	○	○
スタンド#500MR	○	◎(MRSA対応) 抗菌	◎	◎	○
スタンドHard8 	◎	◎	◎	◎	○

●加飾

製品名	内装一般	トイレ	キッチン・厨房	玄関ホール	ユーティリティ
アデック 木目 	◎	◎	—	◎	◎
アデック ブライト 	◎	◎	◎	◎	◎
アデック ラインブライト 	◎	◎	◎	◎	◎
アデック シャイニー	◎	◎	◎	◎	◎

※すべての製品は、浴室などの高温・多湿な場所では使用できません。

■使用基準 ◎:推奨品 ○:使用可能品



無機抗菌剤・塗装
化粧表面層

SIAAマークは、ISO22196法により評価された結果に基づき、抗菌製品技術協議会ガイドラインで品質管理・情報公開された製品に表示されています。



3. 材料と規格寸法

1) 各種化粧板

●単色

製品名	基材	化粧層	厚さ mm	標準 幅×長さ mm	標準 質量 kg/m ²	ホルム アルデヒド	備考
ステンド#300	フレキシブル板A	アクリルウレタン 樹脂系塗料	4 5	910×1820 (910×2420)	7.5 9.4	規制対象外*2	一部 受注生産
ステンド#400 	0.8 けい酸カルシウム板	アクリルウレタン 樹脂系塗料 (抗菌仕様)	6	910×1820 910×2420 910×2730*1	5.6		
ステンド#400MB 		特殊アクリルウレタン 樹脂系塗料 (抗菌仕様)		(910×1820) (910×2420)			受注生産
ステンド#500	1.0 けい酸カルシウム板	アクリルウレタン 樹脂系塗料	6	910×1820 910×2420	6.9		
ステンド#500T		特殊アクリルウレタン 樹脂系帯電防止塗料		(910×1820) (910×2420)			受注生産
ステンド#500S		耐殺菌灯、 耐紫外線強化 フッ素樹脂系塗料					受注生産
ステンド#500MR		特殊アクリルウレタン 樹脂系抗菌性塗料					受注生産
ステンドHard8 	0.8 けい酸カルシウム板	(高硬度塗膜) アクリルウレタン樹脂 系塗料(抗菌仕様)	6	910×1820 910×2420	5.6		一部 受注生産

●加飾

製品名	基材	化粧層	厚さ mm	標準 幅×長さ mm	標準 質量 kg/m ²	ホルム アルデヒド
アデック 木目 	0.8 けい酸カルシウム板	アクリルウレタン 樹脂系塗料 (抗菌仕様)	6	910×1820 910×2420	5.6	規制対象外*2
アデック プライト 	1.0 けい酸カルシウム板	アクリルウレタン 樹脂系塗料	6	910×1820 910×2420	6.9	
アデック ラインプライト 		アクリルウレタン 樹脂系塗料				
アデック シャイニー		特殊UV樹脂塗料				

- *1. ステンド#400のみ、910×2730は、1A,9A,3B,8B,2B,4Bが常備在庫となります。
- *2. 2003年7月1日に施行された建築基準法に基づき、ホルムアルデヒドの発散量の多い建材は、居室の内装に使えなくなりました。また、JISやJASも改正され、Eo・Fcoの等級表記がF☆☆☆と変更されると共に、発散量が極めて少ないF☆☆☆☆が新たに設けられました。当社建材系製品のホルムアルデヒド発散等級は上記の通りです。規制対象建築材料は、国土交通省告示 第1113、1114、1115号にそれぞれ限定的に列挙され、これらに列挙されていない建築材料は使用に制限を受けておりません。

※()のサイズは受注生産品となります。

※標準質量は、製品含水率などを考慮した標準値です。

■シックハウス対策に関して

改正建築基本法(2003年7月1日)の施行に基づき、建築材料のホルムアルデヒド放散量(等級)により使用規制が設けられました。本化粧板接着工法関連では、接着剤がこの適用を受けますがF☆☆☆☆等級該当品であることから、内装仕上げ材の使用制限はありません。

また、仕上げ材(化粧板)は、規制対象外となります。

●建築材料の等級区分

等級(JIS等の表示記号)	ホルムアルデヒド放散速度($\mu\text{g}/\text{m}^2\text{h}$)	内装仕上げ材の使用制限
F☆☆☆☆	5以下	使用制限無し
F☆☆☆	5を超えて20以下	建物の種類・室用途・換気(設備、回数)により面積制限
F☆☆	20を超えて120以下	
等級無し	120を超える	使用禁止

※ $1\mu\text{g}$ (マイクログラム)：100万分の1gの重さ。

放散速度 $1\mu\text{g}/\text{m}^2\text{h}$ は建材 1m^2 につき1時間当たり $1\mu\text{g}$ の化学物質が発散されることをいいます。

※建築物の部分に使用して5年経過したものについては、制限はありません。

2) 両面接着テープ

●商品名

スタンドSpeedテープ

●テープ構造

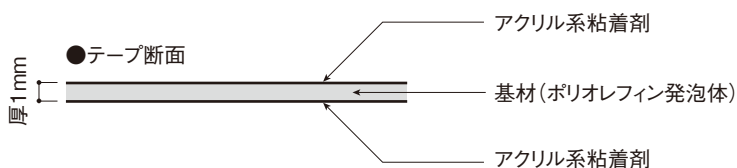
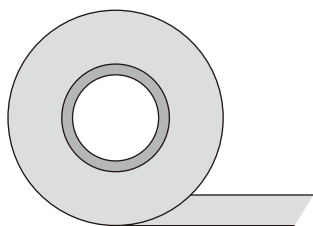

●テープ寸法

厚さ(mm)	幅(mm)	長さ(m)
1	20	13

●梱包：32巻/1箱

※注意事項

- ★保管は、高温多湿を避け、箱に入れたまま直射日光が当たらない 35°C 以下の場所に保管してください。
- ★テープに直接大きな荷重がかからないようにして保管してください。
- ★天井部位への施工は、両面テープ弾性接着剤併用工法としてください。

3) 目地材

目地材は変成シリコン系シーリング材【別途工事】、またはアルミジョイナー（押出成型品）を使用します。

●変成シリコン系シーリング材使用例【別途工事】

メーカー名	1成分形シリコン系シーリング材	
コニシ(株)	ボンド変成シリコンコーク	F☆☆☆☆
セメダイン(株)	POSシールLM	F☆☆☆☆

●アルミジョイナー（押出成型品）使用例

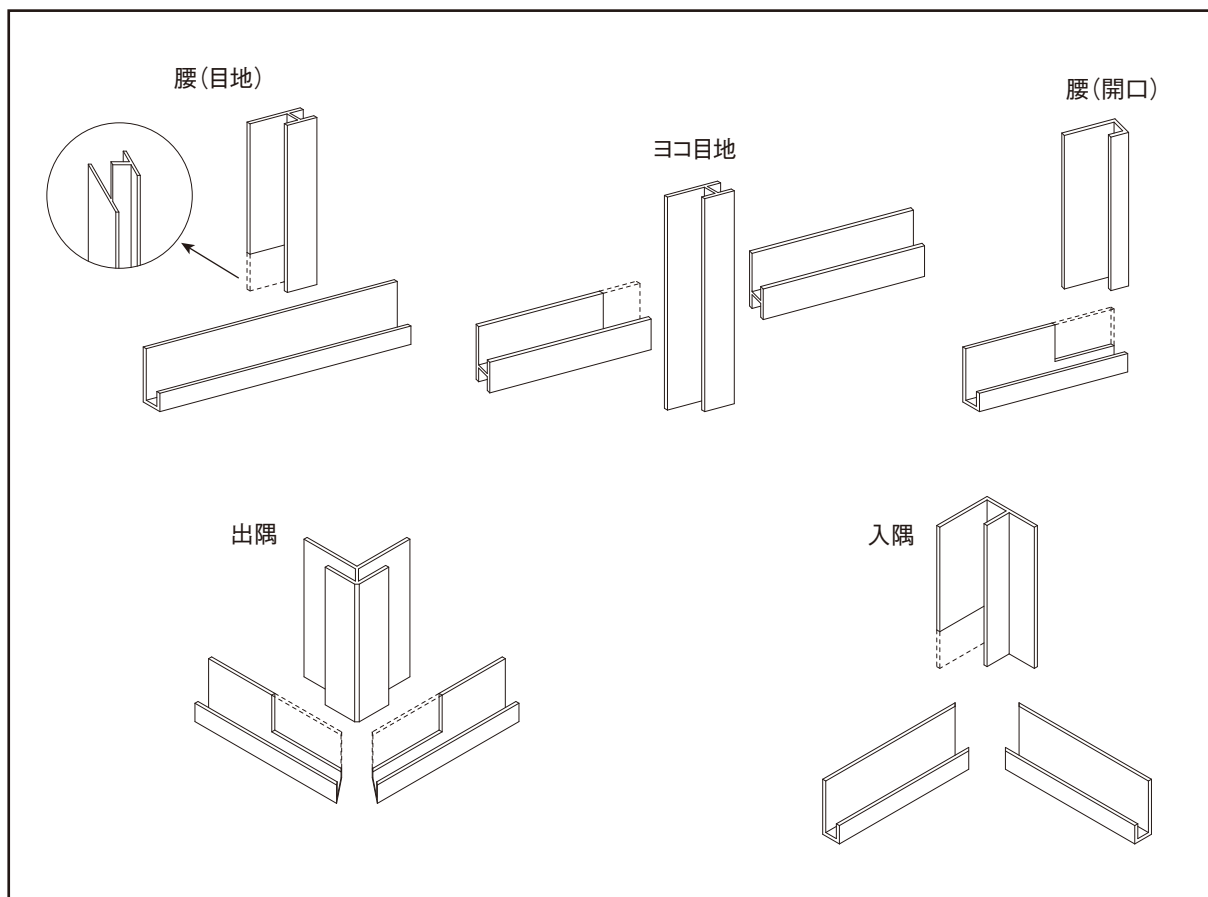

※アルミジョイナーの納め方の基本例：目地部→タテ方向優先、端部→ヨコ方向優先とした場合。

※焼き付け塗装も対応可能です。(受注生産)

4) 目地テープ

目地テープは目すかし納めにする場合の底目地に使用します。

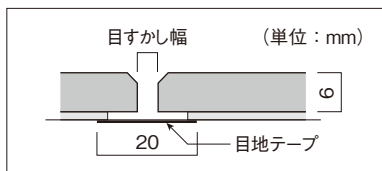

●目地テープ寸法

幅	巻数
20mm	20m巻

※粘着材つき

●対応色・柄

★ステンドシリーズ

1A スノーホワイト用	5B ミストブルー用
2B アイボリー用	7B コーラルピンク用
3B ボーンホワイト用	8B ライトグレー用
4B シルキーグリーン用	9A フレッシュミルク用*

*1Aスノーホワイト用と同製品。

★アデッキ 木目

51F オーク用
52F チェリー用
53F メープル用
55F ウォールナット用

※注意事項

- ★高温多湿または、著しく乾燥する部位などでの目すかし納めは避けてください。
- ★下張材がけい酸カルシウム板の場合は、けい酸カルシウム板表面にシーラーの塗布を施してください。
- ★木口塗装を施していない化粧板は、目すかし施工はできません。
- ★火気および熱が発生する場所には使用を避けてください。

4. 施工用具、工具

1) 施工時の用具および工具

使用目的	名称	備考
墨出し	墨つば、墨出し器	
寸法測定	銅製巻尺、スケール	
垂直度	下げ振り	
直角度	差し金	
切断	カッターナイフ	
切断	ハクソー、ジグソー	
切断	集塵機付きスキルソー(電動鋸) 刃：ダイヤモンドチップソー 刃：ダイヤモンドソー	ステンド#300切断時： ダイヤモンドチップソー⇒裏面を上 ダイヤモンドソー⇒裏面を下 をおすすめします。
切断(アルミジョイナー)	金鋸、スタンド付ディスクグラインダー	
孔あけ	電気ドリル、充電ドリル 鉄工キリ、ホールソー	
切断後の仕上げ	ヤスリ、サンドペーパー	
張り付け	吸盤器	非常に強力な吸盤器もありますので、施工前に化粧面に影響がないことを確認して使用してください。
接着剤充填	シーリングガン	
定規	丸鋸ガイド定規	

5. 施工

1) 施工フロー図

●ステンドSpeed工法の施工フロー図

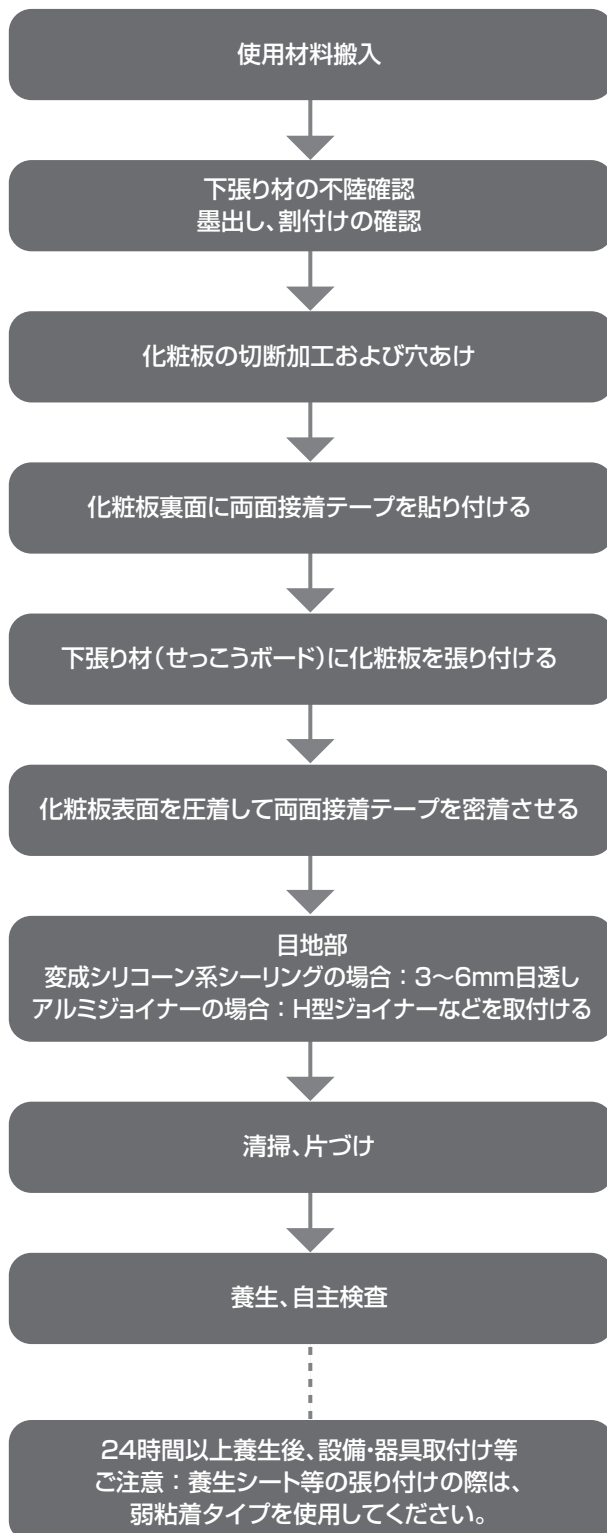

★ステンドSpeedテープ離形紙は、化粧板を張り付ける直前まで剥がさないでください。

※吸盤器を使用する場合、非常に強力な吸盤器もありますので、施工前に化粧面に影響が出ないことを確認してから使用してください。

★特にステンドSpeedテープの四周位置を充分に加圧し、密着させてください。

※手摺等の金具を取り付けの際、下張り材との間に1mm程度の接着層があるため、締め付け過ぎると金具廻りにクラックが生じる場合がありますので化粧板に負荷がかからないように注意して取り付けてください。

2) 施工手順

●段取り

① 施工前打合せ

現場状況を把握し、材料の納期、工程等現場担当者によく打合せを行う。

② 資材搬入経路

施工前打合せの運搬車両サイズにて、搬入経路に従い計画通りに搬入する。

③ 資材置場

現場担当者で打合せを行い、平積み可能スペースへ地面に直置きせずパレット積みまたはりん木を介して、仮置き場所と作業スペースを確保する。

④ 基準墨の確認

墨が何本も打たれている場合があるので、作業前にどれが基準墨であるか現場担当者を確認する。

⑤ 下張り材(せっこうボード)の確認

下張り材の浮きや目違い、止め付け材等による不陸がないことを確認する。

●取り扱い上の注意

① 運搬上の注意

- ★車両など運搬する時は平積みする。
- ★急ブレーキの時など損傷を防ぐ為、ロープをかけ、角には必ず当て板をする。
- ★積み卸し、持ち運び時には、四隅などの損傷には十分注意する。
- ★吊り上げる時は、当て板などを用いてロープ掛けによる損傷を防止する。
- ★雨に濡れないように雨天予報時には、事前に必ずシート掛けをする。
- ★化粧面の保護に使用している合紙は、塗膜の影響で滑りやすいので、荷崩れに気をつける。

② 施工現場での持ち運び

- ★持ち運びは2名にて行い、たわまないように垂直に立てて運ぶ。
- ★物に当てたり落したりして角が欠けないように持ち運び、汚れた手や手袋で触らないように注意する。
- ★持ち上げおよび下ろしの際の局部荷重や衝撃により、縁欠けや微細なクラックや割れが生じることがあるので注意する。

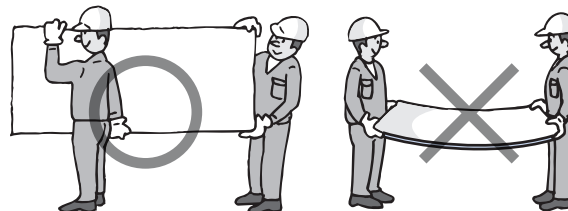

③ 保管上の注意

- ★製品は濡らさないようにし、施工現場では必要に応じて養生シートをかけて保管する。
湿気が多い場所や水等により濡れて吸水した製品は施工後、乾燥して多少縮んだり、反ったり、端割れ等を起しますので、製品を濡らさないように注意する。
- ★濡れた製品の上に塗装や、シーリング等を施しますと、塗膜剥離やシーリング切れなども起すので注意する。
- ★立て掛けての保管は化粧面にクラックが発生したり、反ったりする原因になるので行わない。
- ★長期保管の場合には、りん木を使用せず、パレット等平滑面へ積み上げて、直射日光や水が当たる場所や湿気が多い場所へは保管しない。
- ★施工前後の工事段取りを十分確認して、極力保管場所を移動しないようにする。

○ 保管

★パレット積みの場合

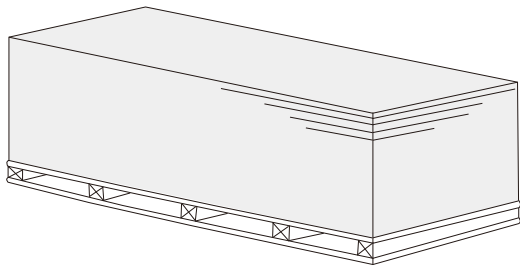

★りん木を用いる場合

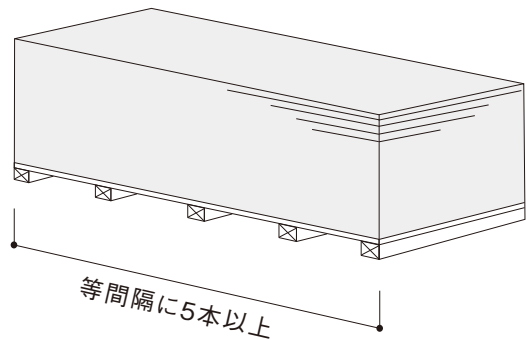

★屋外(現場)に一時保管する場合

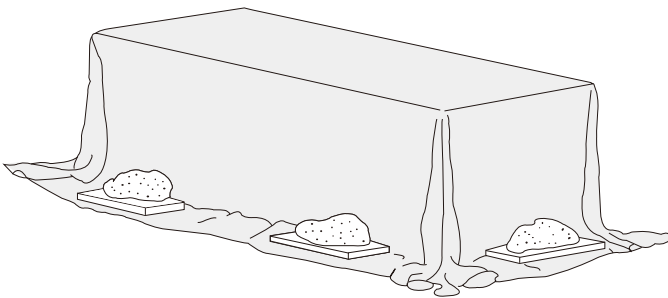

- ※屋外への保管は、短時間での保管とし、極力さける。
- ※屋外での保管は、防水シートをかけ直接地面に置かない。

※風雨を防ぐ為に養生シートでおおい、風でシートが飛ばないように保管する。なお、積み方については屋内に保管する場合と同様にする。

○ 墨出し

施工承認図または割付図に従い、下張り材に化粧板の割付けの基準墨打ちをする。
この際、承認図寸法と現場寸法をチェックし、通り芯墨などの基準線を優先して割付け芯を出す。
割付けの際に、下張り材の目地と化粧板の目地が重ならないか確認する。

【開口部廻りの割付けに関して】

① 開口部の補強下地

★開口部の開閉による振動を極力おさえるため、開閉補強下地は鉄製スタッド(LGS)ではなく、軽量鉄骨(C型チャンネル材)で行っていることを確認する。

② 化粧板の割付け

★開口部廻りの化粧板は、切り欠き隅角部が弱点となりやすいので、できる限り開口幅で縁を切るように割付ける。

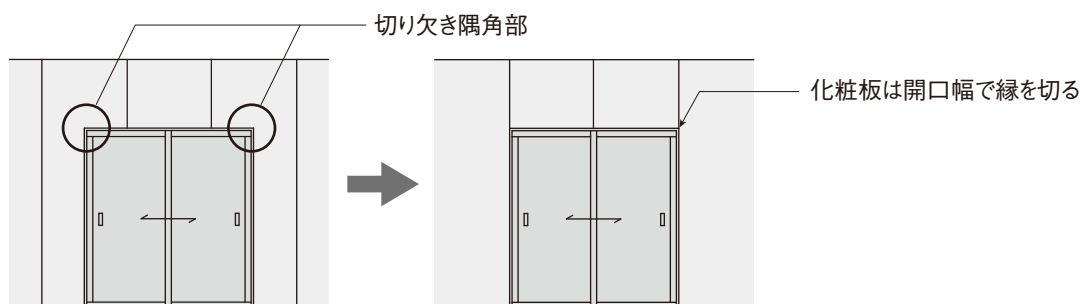

○ 切断、加工

直線切断加工は、集塵装置付きスキルソー(電動鋸)にダイヤモンドチップソーやダイヤモンドソー等の刃を取り付けて行う。

切断は、化粧板の裏面から電動鋸を当てて刃先が化粧板表面から裏面に回転するように切断する。刃の切れ味が悪くなったと感じたら、早めに刃の交換を行うようにする。

切断面の木口にヤスリまたは当て木をしたサンドペーパーをかけて平滑に整えて、化粧面の角部をヤスリにて糸面取りして、塗膜剥がれの防止を行う。

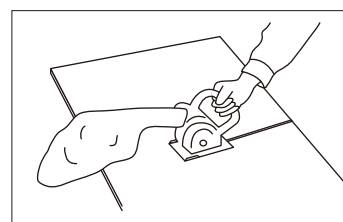

荒切り等でカッターナイフを使用する場合には、化粧面に数回切れ目を入れて深さ1mm程度のキズを入れ、化粧面を上にして折り曲げて切断する。

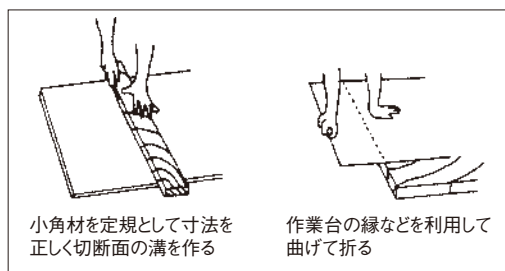

孔あけ加工の場合は、小さい孔($\phi 10\text{mm}$ 程度まで)は電気ドリルである。

大きな孔は、墨出した線に沿って $\phi 5\sim 6\text{mm}$ 程度の孔を電気ドリルで連続的にあけて打ち抜いた後、ヤスリで切り口を円滑に仕上げる。

ホールソーで対応できる孔の大きさの場合には、電気ドリルにホールソーを取り付けてあける。

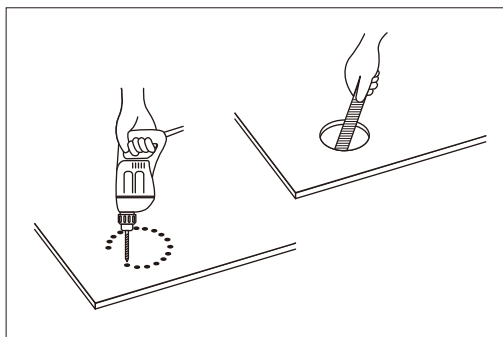

●特殊加工の場合

切断および加工時に、化粧板に力を加えすぎると、微細なクラックや割れが入って施工後にクラックが進行することがあるので切断および加工には注意して行う。

切断時には、粉塵が発生しますので必ず集塵装置付きスキルソー(電動鋸)を使用し、防塵マスクや保護メガネ等の使用を心掛ける。

粉塵が目に入った際には、こすらずに流水で洗浄とし、吸引した際にはうがい等を早めに行い、体調がすぐれない場合には医師の診断を受診するように心掛ける。

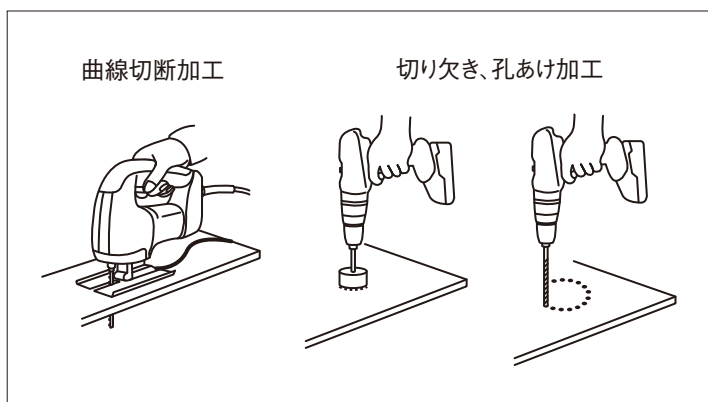

【開口部廻りの切り欠きに関して】

開口部廻りの化粧板をやむを得ず切り欠く場合は、切断前に切り欠き隅角部に予め電動ドリルで $\phi 10\text{mm}$ 程度の下孔をあけてから切断を行う。

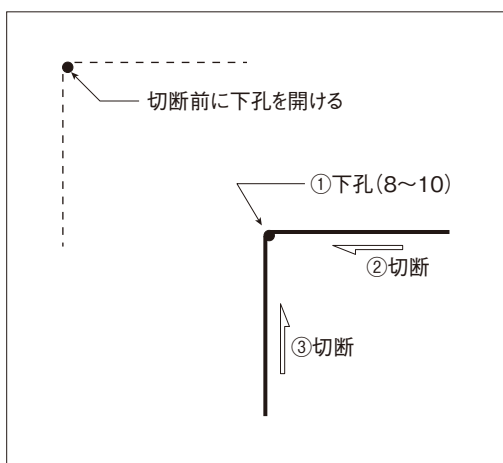

○ スタンドSpeedテープの貼り付け

●化粧板裏面に下図のようにスタンドSpeedテープを貼り付け、強く押し込むようにして密着させる。

※一度剥がれたテープは、再使用せずに必ず新しいテープを使用する。

※両面テープの離型紙は、化粧板を張り付ける直前までは剥がさない。

〈標準〉

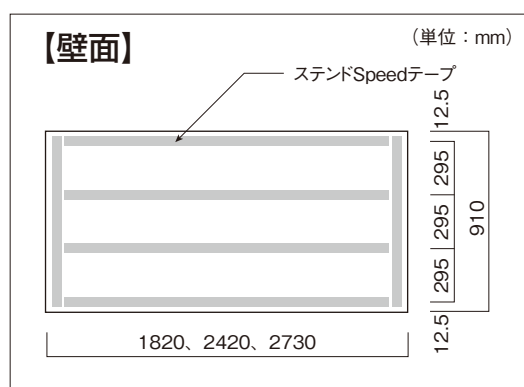

スタンドSpeedテープをピッチ300mm以内、および幅方向上下に貼り付ける。

★テープ使用量(m) ()内はm²当たり

化粧板サイズ 910×1820	化粧板サイズ 910×2420	化粧板サイズ 910×2730
9.0(5.4)	11.4(5.2)	12.6(5.1)

〈寒冷地で冬期施工の場合〉

※冬期乾燥環境下で、長尺品を使用する場合。

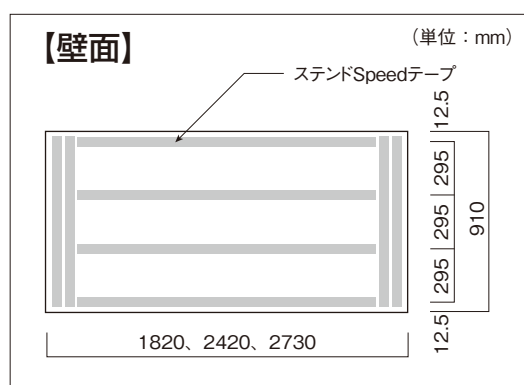

スタンドSpeedテープをピッチ300mm以内、および幅方向上下に2列ずつ貼り付ける。

★テープ使用量(m) ()内はm²当たり

化粧板サイズ 910×1820	化粧板サイズ 910×2420	化粧板サイズ 910×2730
10.6(6.4)	13.0(6.0)	14.3(5.8)

【開口部廻りのステンドSpeedテープの貼り付けに関して】

開口部廻りは下張り材との隙間をあけないように、開口部廻りの縁端部には必ず両面接着テープを縁端部際に貼り付ける。

また、化粧板張り付け後にあける開口部分の位置が予め確認できる場合には、開口廻りに合わせて両面接着テープを貼り付ける。

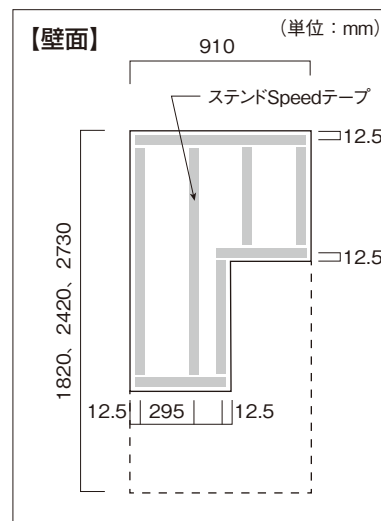

○ 化粧板の張り付け

張り付けする前に、化粧板の表面にキズ・割れ等がないことを再度確認する。化粧板表面中央に吸盤器を取り付けて施工すると、所定の位置への張り付けがしやすい。但し、非常に強力な吸盤器を使用すると吸着力で割れが入ることや吸盤跡が付くことがあるので、施工前に化粧板に影響がないことを確認する。次に接着テープの位置を手で押さえ込むように圧着する。圧着する際には、手袋等の汚れや接着剤の付着がないことを確認してから行う。

★圧着後、30～40分後に再度圧着すると、十分に圧着される。

十分に圧着しないと、後で端部や中間部が部分的に浮く可能性があるため、圧着は十分に行うように心掛ける。

★張り付け後は、ずらしなどの修正は密着性の低下や割れが発生するので行わないように注意して張り付ける。

★手やゴムハンマー等による打撃による圧着は、割れ発生の原因になるので行わない。

○ 目地部のシーリング目地【別途工事】 およびアルミジョイナーの取り付け

シーリング目地の場合には、化粧板を目透しとし、シーリングメーカー推奨の標準施工法に従い施工してください。【別途工事】シーリング材充填時に使用するマスキングテープは、紙素材の粘着力の弱い建築塗装(内装)用テープを使用してください。

★アルミジョイナーは、垂直あるいは水平になるように取り付ける。

★アルミジョイナーの溝に化粧板が差し込めない場合には、化粧板裏面端部のバリ等をヤスリで取り除き差し込む。

★アルミジョイナーを差し込んだ際にゆりみがある場合には、一度取り外して差し込み溝の内部に接着剤を少量点付けて充てんして差し込む。

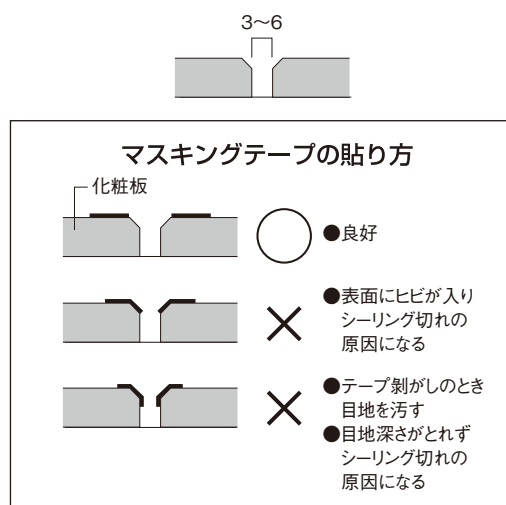

※糸面取りおよび木口は、簡易塗装のため、塗装剥がれにご注意ください。

○ 清掃、片づけ

化粧板の表面の汚れを取り、小さいキズなどは、補修液を使用し手直しをおこなってください。

但し、補修液の仕上がり色と化粧板の色は多少異なりますので、サンプル等で補修液の仕上がり状態を確認しての実施をおすすめします。

残材などを指定の場所に集積し、清掃をして完了する。

※補修液を薄める際には、ラッカーシンナーうすめ液(成分:有機溶剤)を使用してください。

●洗淨方法:施工後の塗膜面の汚れは下記の方法で落とせます。

①ほこり、どろ、インキ、手垢類などは、水または中性洗剤を水で薄めたもので拭きとれます。

②マジックインキ(黒、赤)、クレヨン類、油類などの落ちにくい汚れには、消毒用アルコール(エタノール)

または、ベンジンを柔らかい布に浸して汚れ部分に当てて拭きとれます。

但し、強く拭くと多少艶が変わる場合がありますので注意してください。

③鉛筆は、鉛筆部分を消しゴムで消してください。

※シンナー等を使用しますと化粧表面の塗膜を傷める恐れがあります。

※研磨粉入りの洗淨剤(クレンザー等)は、使用しないでください。

※たわしやスチールワール等のハードな清掃用具を使用しないでください。

○ 養生

塗装工事等で養生シートの張り付けの際には、弱粘着タイプの養生テープを選択し使用してください。中～強粘着タイプは、塗膜剥離や粘着剤が残ったりする恐れがあります。

尚、弱粘着タイプの養生テープを長時間放置すると粘着性が上がり塗膜剥離になることがあるので注意してください。

長期間の養生の場合には、化粧板への養生テープは極力避けてアルミジョイナーや器具等を使用して行うことをお勧めします。

※養生テープは、ガムテープ等の粘着性の高いものは使用しないでください。

※養生テープを剥がす際には、右図のように矢印方法に塗膜が剥がれていないことを確認しながらゆっくり剥がしてください。

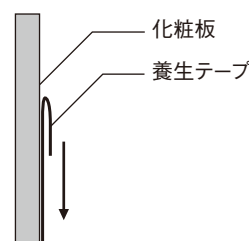

○ 検査

①材料検査……………搬入された材料の厚み、規格寸法、製品不良のチェックを行う。

施工場所使用材料の確認をする。

②自主検査……………(1)化粧板の不良、角かけ、ヒビ割れ、材料の汚れを調べる。

(2)施工図通りの割付、開口部切り込みの位置寸法の確認をする。

(3)取合関係の検査。取合に不備な点はないか処置は適切かどうか調べる。

③手直し……………自主検査の結果、不良箇所のある場合は、速やかに手直しを完了させる。

④立会検査……………作業所係員立会のもと目視検査を行う。

立会検査の時点で手直し箇所のある場合は、速やかに手直しを完了させ、再度立会検査を行う。

⑤完了の確認……………立会検査の合格により、施工図による施工、工程を全て完了した事を確認する。

6. 接着強度の安全性の検討

1) 接着強度

テープの接着力は強く、下張材をせっこうボードとした実験においてはせっこうボードの紙が破れます。

従って、接着強度はせっこうボードを被着体としたデータを実験値とします。

また、本来、壁はせん断強度にてチェックすべきですが、煩雑をさけるため、実験値の低い平面引張り強度にて壁の設計接着強度を検討します。

●ステンドSpeed工法

	単位	ステンドSpeedテープ
実験値	N/mm ²	0.28
	N/m ²	280000
塗布面積率	%	10
設計接着強度	N/m ²	2800

※設計接着強度は、以下の安全率で設定しています。

安全率：10

2) ステンドSpeed工法による化粧板（ステンド）間仕切壁の動的変形能試験

（試験機関：弊社技術開発研究所）

●試験方法

一般財団法人建材試験センター JSTM規格 J 2001: 1998「非耐力壁の面内せん断曲げによる動的変形能試験方法」を準拠し、加振枠上部水平材に正弦波による動的水平変形を強制的に加え、試験体の破損程度、脱落の有無を目視観察する。

なお、層間変形角はJSTM規程の1/200、1/150、1/120、1/100の他、さらに1/75の変位を与える。

●試験条件

振動加速度レベル：400gal

加振時間：

所定の層間変形角に相当する加振振幅まで10秒程度かけて増大させ、その加振振幅を40秒程度保持した後、10秒程度かけて加振振幅を減少。

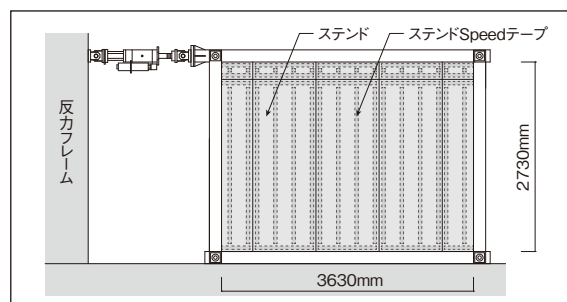

※試験体外周取合部は、観察の対象としません。

●試験結果

変位角	試験体の破損状況
1/200	異常なし
1/150	異常なし
1/120	化粧板異常なし 下張材せっこうボードの浮き (下張材取り付けビスのゆるみ)
1/100	化粧板異常なし 下張材せっこうボードの浮き (下張材取り付けビスのゆるみ、抜け)
1/75	一部、化粧板に亀裂 ただし、脱落はなし

7. 開口部廻りに発生しやすいクラックの未然防止策

1) 開口部補強下地

開口部の開閉による振動を極力おさえるため、開口補強下地は鋼製スタッドではなく、軽量鉄骨(C型チャンネル等)をご使用ください。

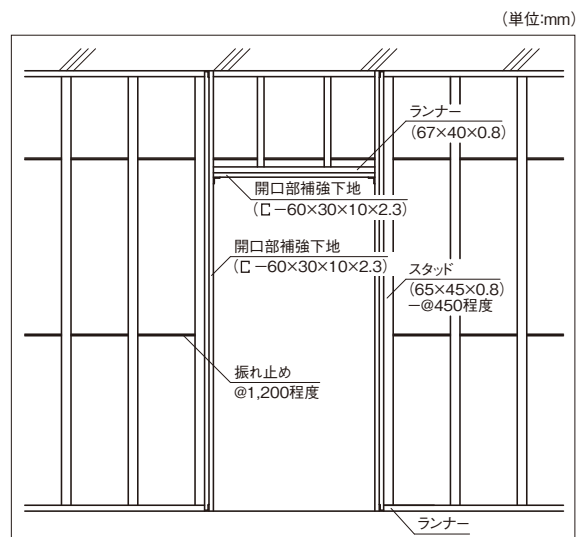

2) 割り付け

開口部廻りの化粧板は、切り欠き隅角部が弱点とならないよう、できるだけ開口幅で縁を切るように割り付けてください。

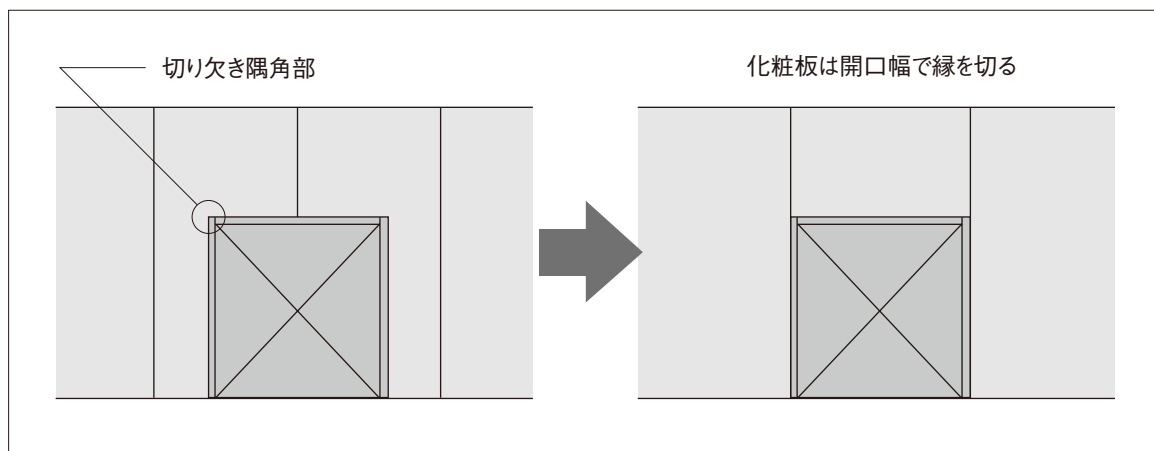

3) 切断

開口部廻りの化粧板をやむを得ず開口に合わせて切り欠く場合、切断前に切り欠き隅角部に予め電動ドリルでφ10mm程度の下孔をあけてください。

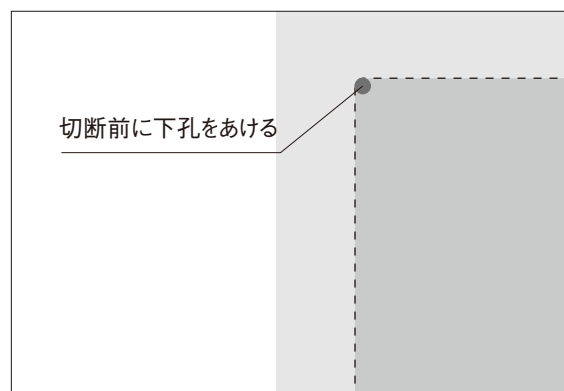

8. 標準ディテール

1) 一般内装

■ ステンド #400/ #400MB/ #500 (T・S・MR)/ #300/Hard8/アデックシリーズ

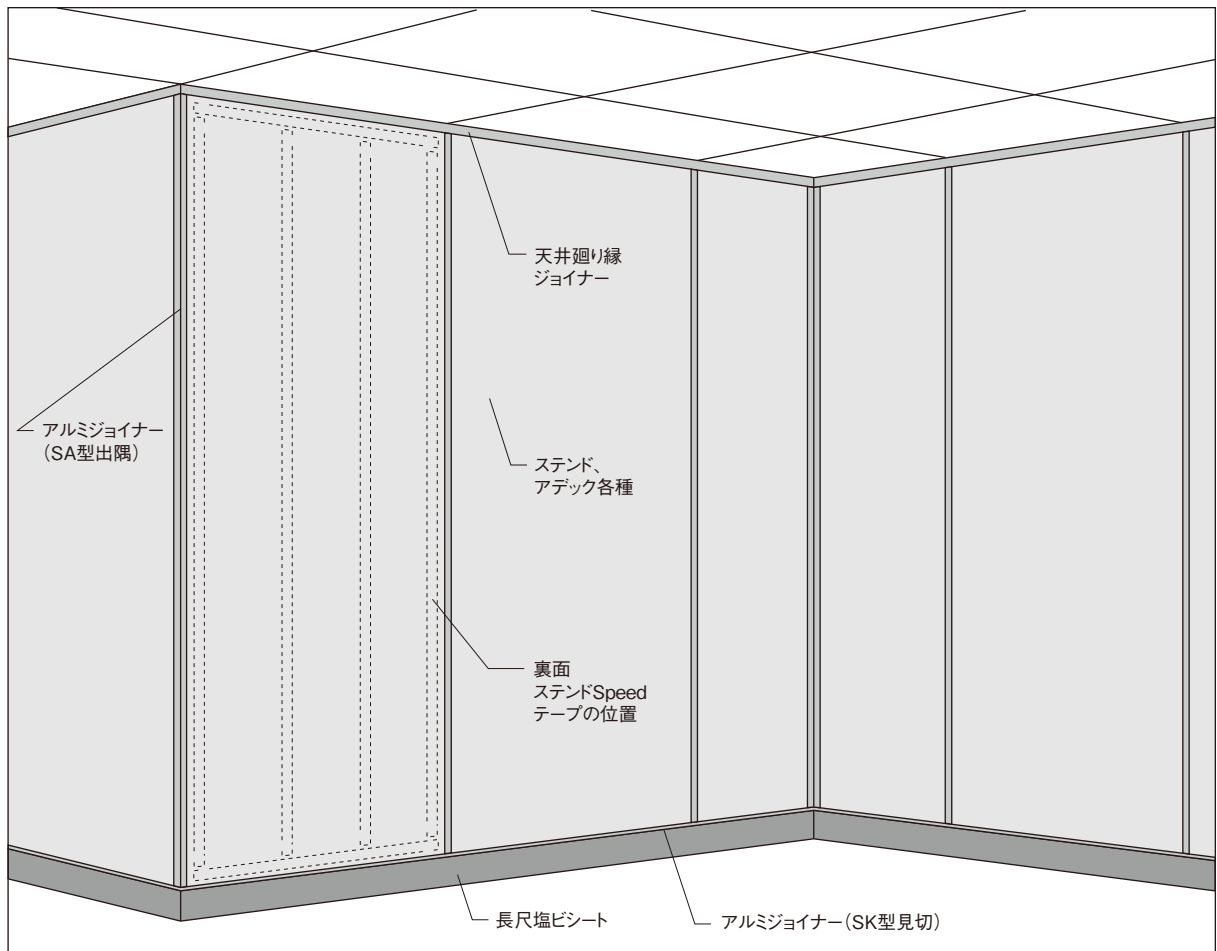

■ 出隅部

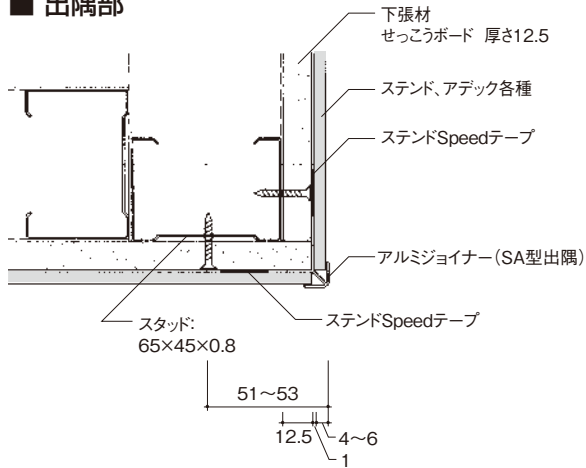

■ 入隅部

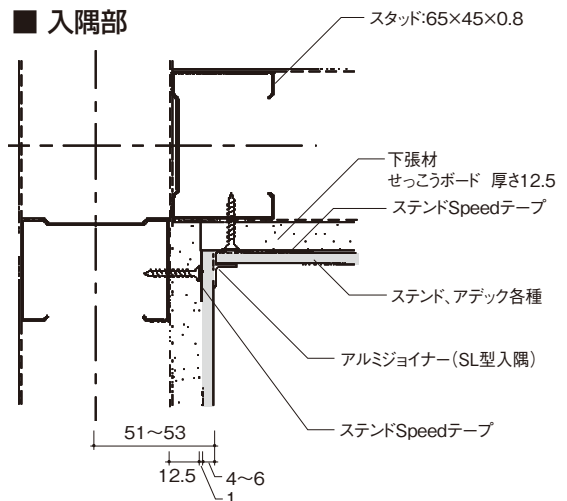

(単位：mm)

■ 天井部

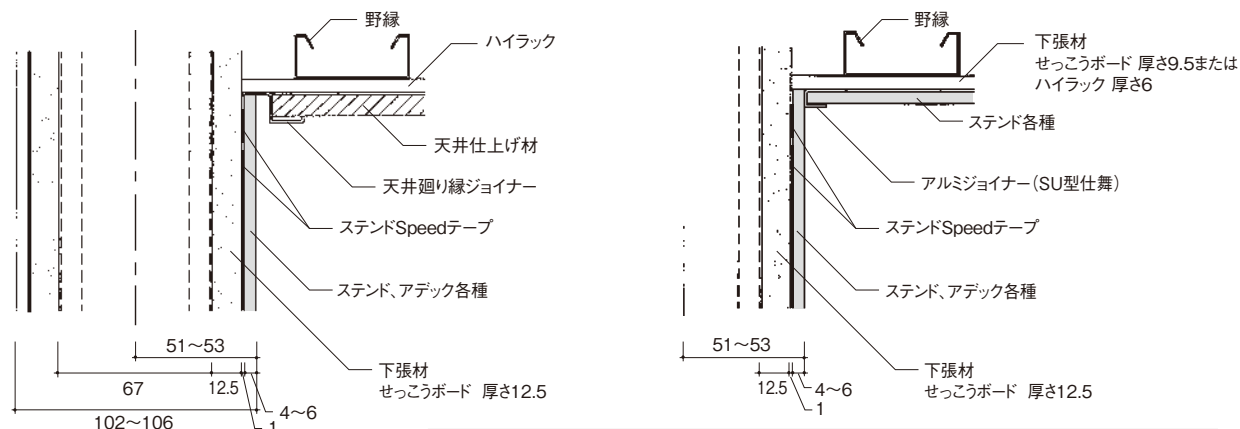

※天井の化粧板張り付けは両面テープ弾性接着剤併用工法とします。
 特殊両面テープを一次接着剤、1液性変性シリコン系接着剤を二次接着剤として使用する接着工法です。

■ 縦目地部

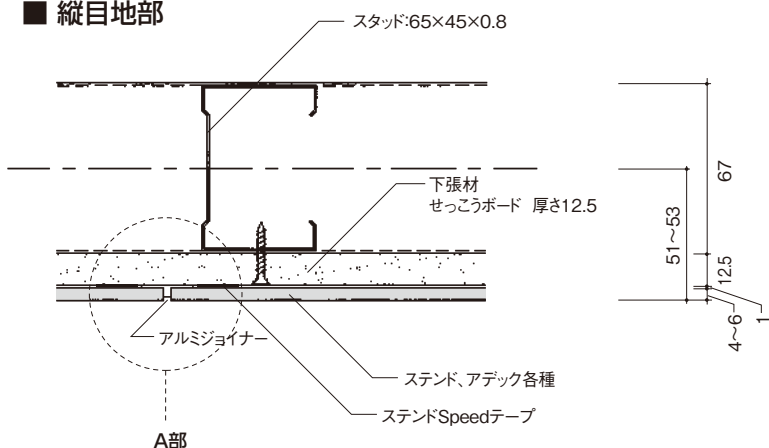

A部縦目地部詳細

ステンド#300(4mm,5mm) ステンド#500、#400、
 #300(6mm)、アデッキ

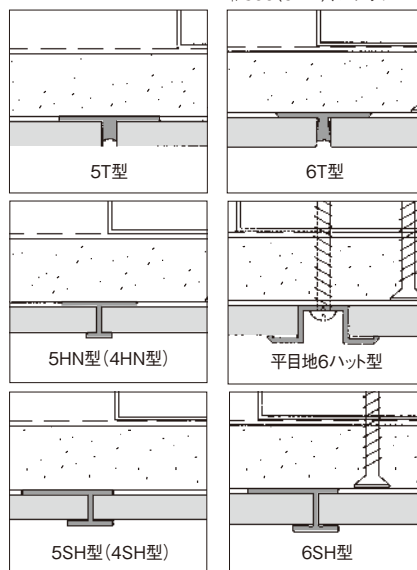

■ 床部

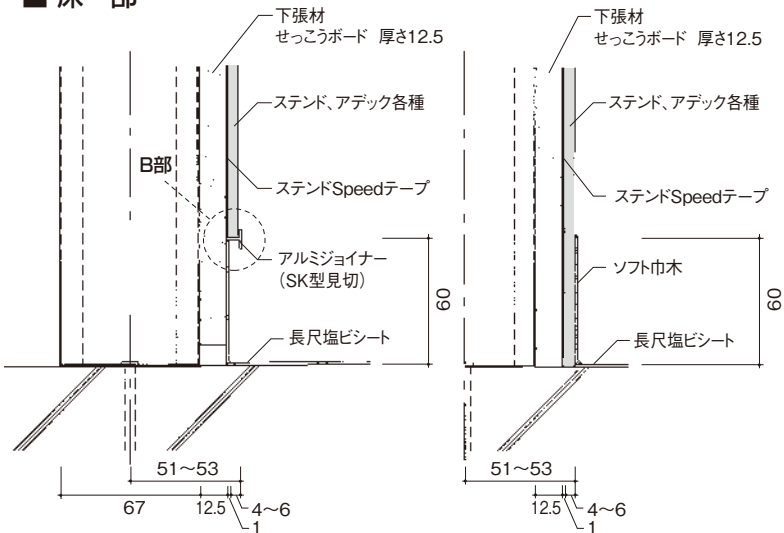

B部床部詳細



2) 一般内装

■ アデック 木目

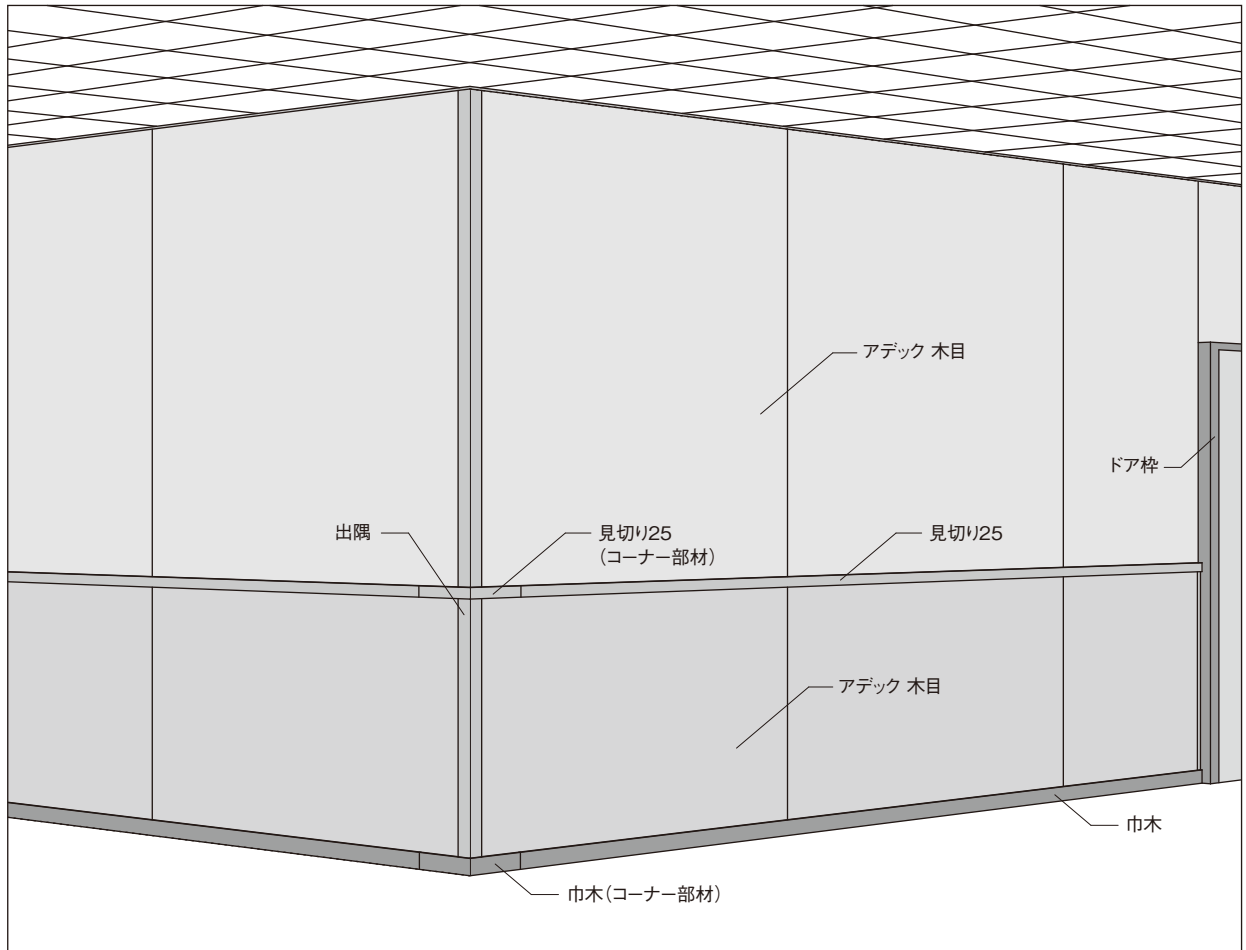

■ 出隅部

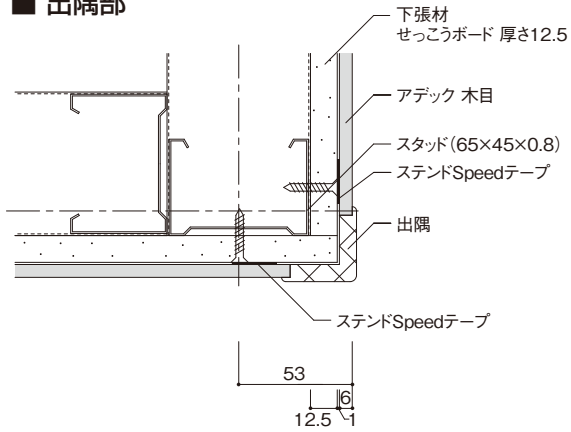

■ 入隅部

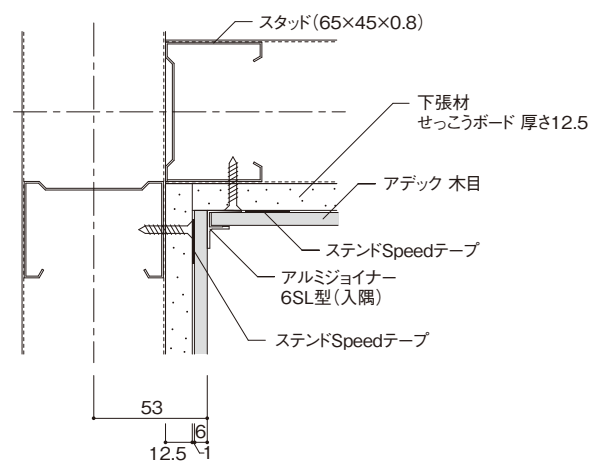

■ 天井部

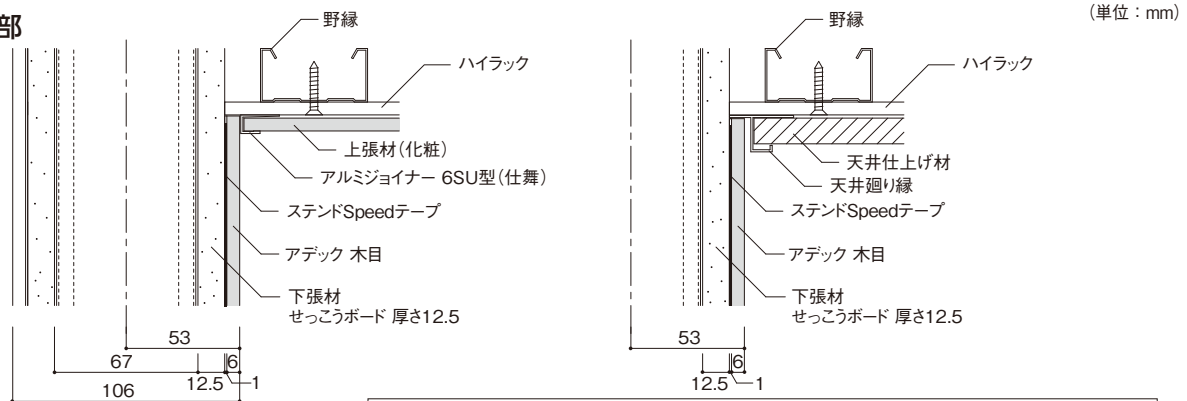

※天井の化粧板張り付けは両面テープ弾性接着剤併用法とします。
特殊両面テープを一次接着剤、1液性変性シリコーン系接着剤を二次接着剤として使用する接着工法です。

■ 縦目地部

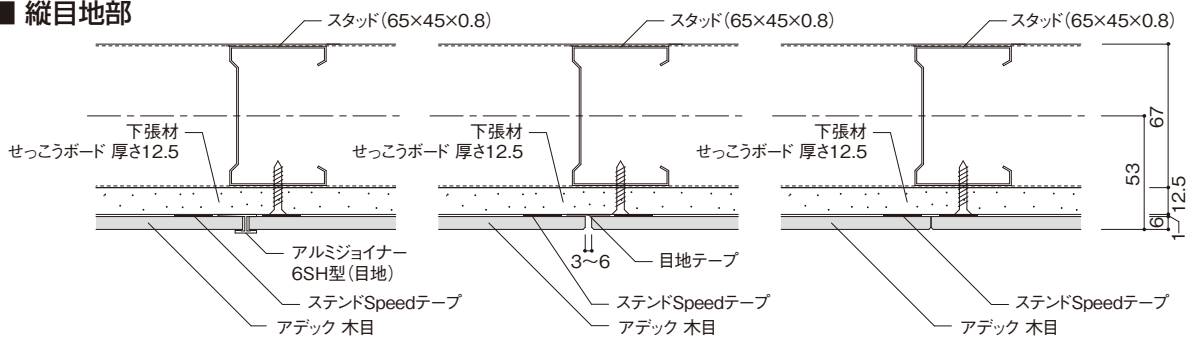

■ 見切り部

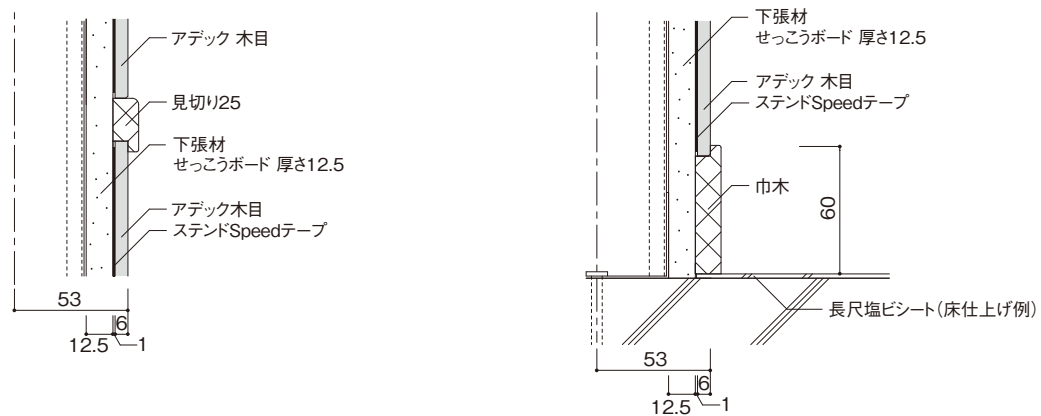

● 推奨副資材〈見切り、巾木、出隅〉(6mm厚パネル用)

品名	サイズ (mm)
見切り25	t 12×25×3075
見切り25 (コーナー部材)	t 12×150×150*
巾木	t 12×60×3075
巾木 (コーナー部材)	t 12×150×150*
出隅	t 8×35×35×3075

*印は受注生産となります。

● 目地テープ

品名	厚み・サイズ
目地底テープ	幅20mm×20m/巻

※推奨副資材は、製品本体と材質・色・柄ともに同一ではありません。あらかじめ、サンプル等で比較検討の上、ご採用ください。

● 断面形状

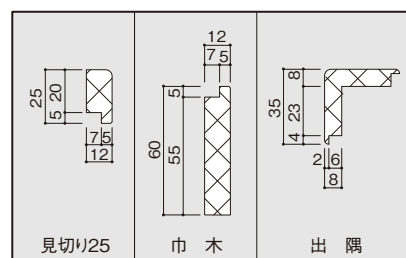

3) クリーンルーム内装

■ ステンド #500 (T・S・MR)/Hard8

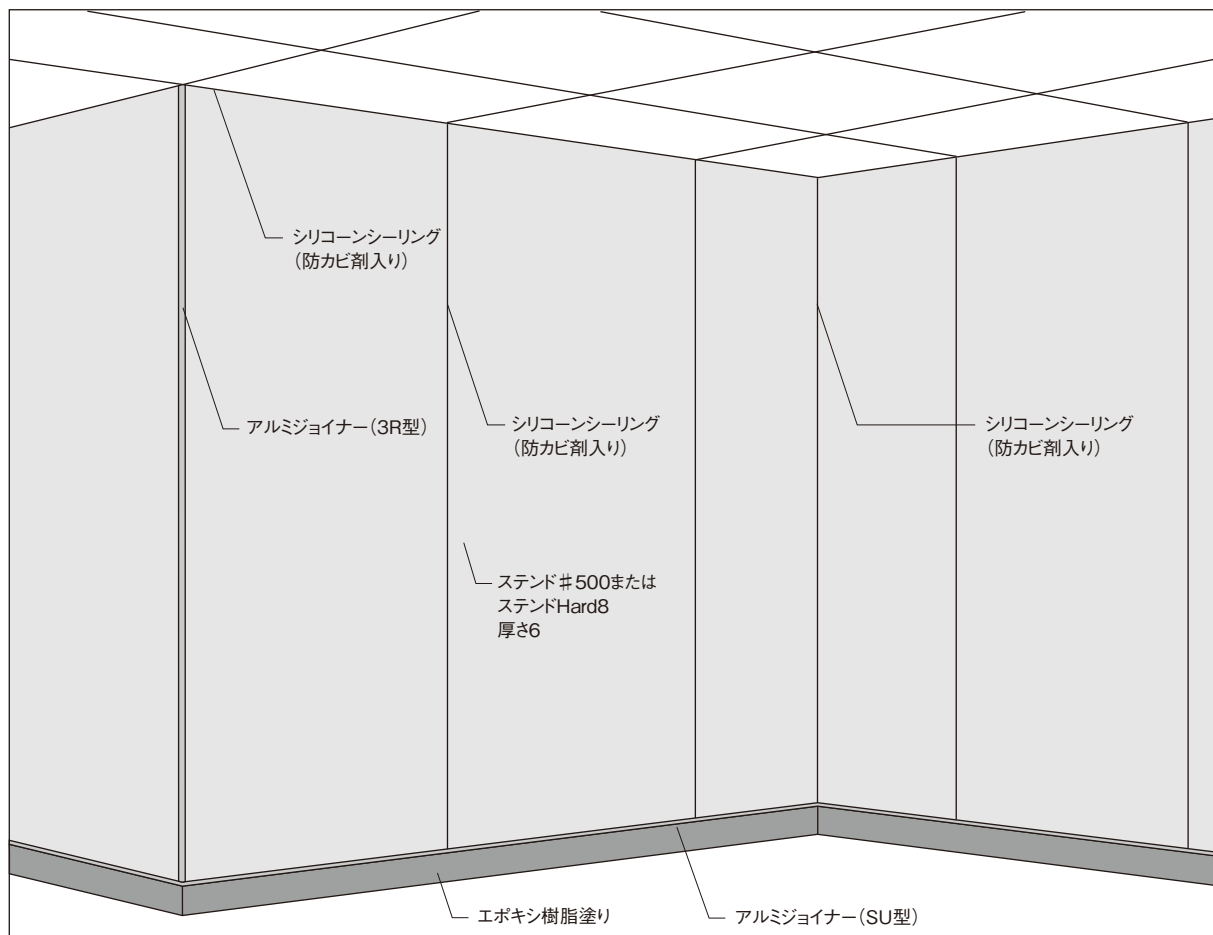

■ 出隅部

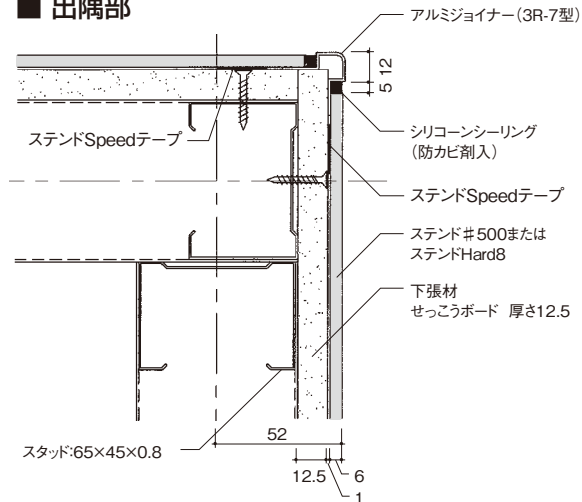

■ 入隅部

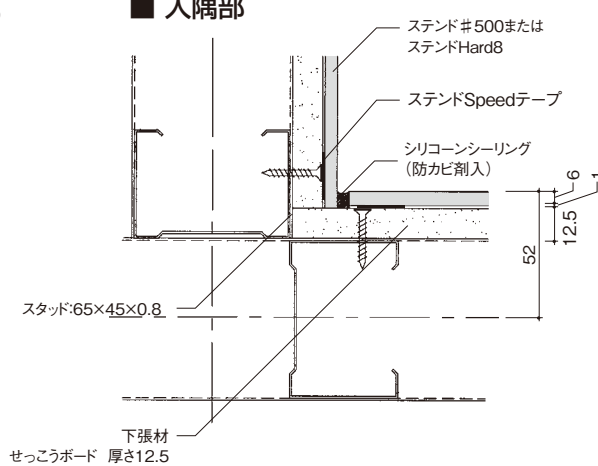

(単位: mm)

鉛直断面図

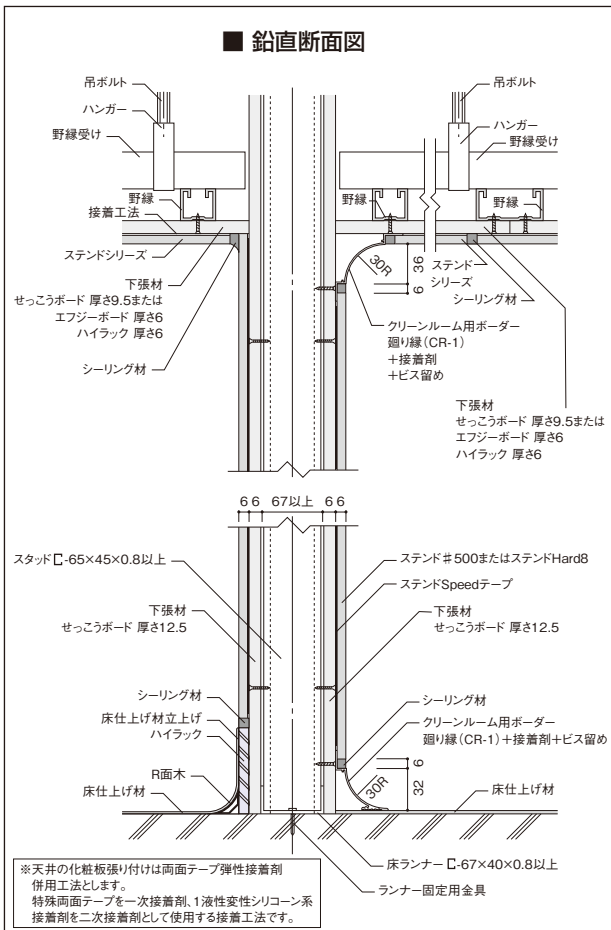

天井部

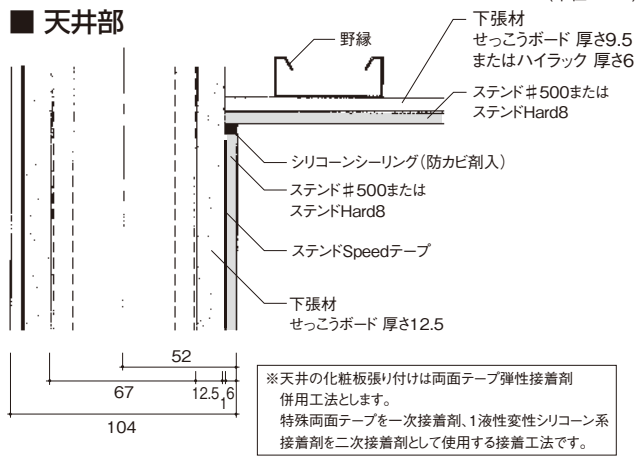

縦目地部

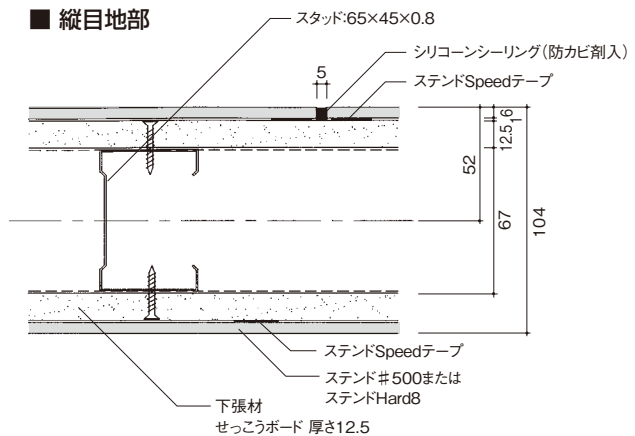

床部

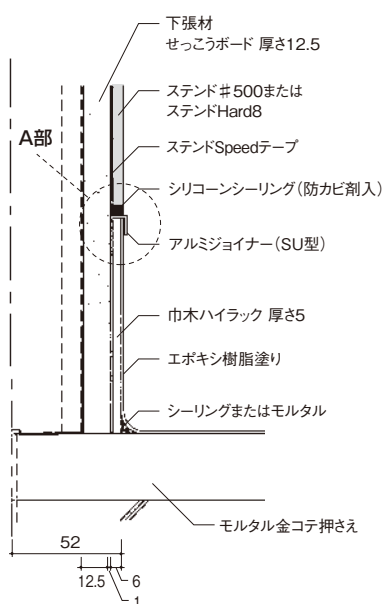
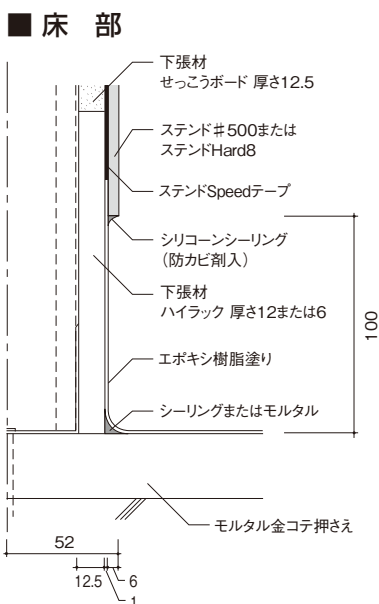

A部詳細

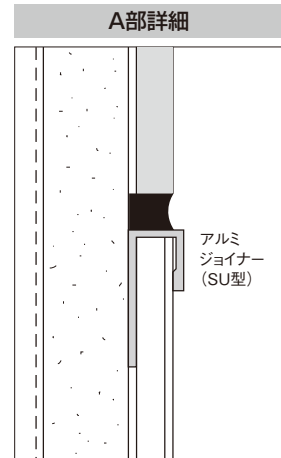

9. 製品の取り扱いに関するお願い

1) 維持補修

■ 補修方法(例)

塗膜面のキズの補修等は、次の方法を参考にしてください。

- ① 目の細かい番手#220程度のサンドペーパーなどで塗膜面を薄くこすり取ります。下地(基材)のボード面に異常がなければ、塗膜面全部を取り除く必要はありませんが、全面にサンドペーパーのとき目を付けます。
 - ② 磨いた後のほこり、汚れなどはきれいに取り除いてください。
 - ③ 乾燥タイプのウレタン系塗料をスプレー等で塗膜面を平滑に仕上げてください。
 - ④ 必要により、乾燥後に目の細かいサンドペーパー等で塗膜面を平滑に仕上げてください。
- ※施工前に、サンプル等で仕上がり状況と乾燥後の色合いの確認でテストを行うようにおすすめします。

■ 日常の洗浄方法

水または薄めた中性洗剤を柔らかい布に浸して拭き取りしてください。

□ 塗膜表面の汚れの洗浄方法

- ① ほこり、どろ、インキ類等は、水または中性洗剤を水で薄めた柔らかい布に浸して拭き取りしてください。
- ② マジックインキ、クレヨン類、油脂等は、キシロール、ベンジン、消毒用エタノールを柔らかい布に浸して軽く拭き取りしてください。但し、擦れにより艶が変わる可能性がありますので、塗膜を傷めないように強く拭かないでください。消毒用アルコールまたはベンジンを柔らかい布に浸して拭き取ることもできますが、艶が変わりますのでご注意ください。

■ 加熱調理器周りの壁の確認

- 仕上げ面との距離が家庭用加熱調理器の場合150mm以上、業務用加熱調理器の場合200mm以上離れていることを確認する。離せない場合は建築基準法に定める防火構造以上の性能を有する壁にしてください。
 - 建築基準法、火災予防条例等において、離隔距離に制約を受けない場合でも、化粧板の性能上、加熱調理器具から仕上げ面までの隔離距離150mm以上取ってください。
- なお、150mm離せない場合は、防熱板(ステンレス鋼板等)で保護してください。

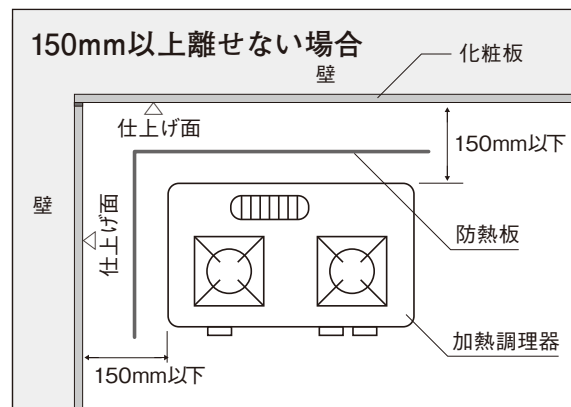
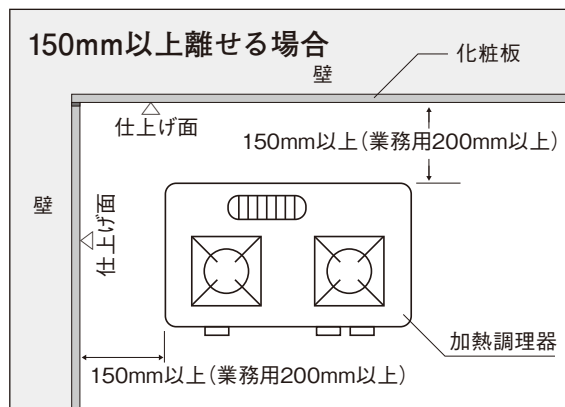

2) 化粧板の禁止事項

 <p>✕ 推奨された用途以外へは使用しないでください。</p>	 <p>✕ 浴室に使用しないでください。</p>
 <p>✕ 外装材には使用できません。内装材としてのみお使いください。</p>	 <p>✕ 直射日光・雨の当たる場所・湿気の多い場所へは、保管しないでください。</p>
 <p>✕ 立てかけ保管は化粧面にクラックが発生する原因になりますので、平滑面へ積み上げてください。</p>	 <p>✕ 材料自体にねじ等の保持力がありませんので、下地材以外への留め付けをしないでください。</p>
 <p>✕ 開口部加工時の穴あけには、スレートハンマー等の衝撃を与えるような器具は、使用しないでください。</p>	 <p>✕ 養生テープは、ガムテープ等粘着性の高いものを使用しないでください。</p>
 <p>✕ 養生テープは、接着状態で長期間放置しないでください。</p>	 <p>✕ くぎ・ねじ等を取り付けしないでください。 ●くぎ・ねじ等による孔からの水のしみこみにより、膨れ・はがれの原因となります。</p>
 <p>✕ 接着剤付フック等の貼り付けはしないでください。塗膜剥離の原因になります。</p>	 <p>✕ ナイフ、フォーク等鋭利なものを当てないでください。傷つく恐れがあります。</p>
 <p>✕ 直火を当てたり、熱い鍋・やかんなどと接しないでください。 ●化粧面が焦げたり、火ぶくれを起こすことがあります。</p>	<p>✕ は禁止事項を示します。 ▲ は注意事項を示します。</p>

3) 化粧板の注意事項

設計上の注意事項

- ▲ 高温、多湿または著しく乾燥する部位など特殊条件下でのご使用の際は事前にお問い合わせください。
- ▲ 製造ロットにより色調が異なる場合があります。

運搬、保管上の注意事項

- ▲ 地面に直置きせずパレット積み又はりん木を介し、やむを得ず外部に仮置きする場合は養生シートで覆ってください。
- ▲ 衝撃を与えたり荷姿を崩す事のないよう丁寧に扱ってください。
- ▲ 保管時には製品の上に乗らないようご注意ください。
- ▲ 長期保管の場合にはりん木を使用せず、パレット等平滑面へ積み上げてください。
- ▲ 化粧面に使用している合紙は滑りますので、荷崩れにお気をつけください。

施工上の注意事項

- ▲ 推奨の両面テープを使用して施工してください。
- ▲ シーリング材充填時に使用するマスキングテープは、紙素材の粘着力の弱い建築塗装(内装)用テープを使用してください。
- ▲ 塗装工事等で養生シートの貼り付けの際は、弱粘着タイプの養生テープを使用してください。中～強粘着タイプは、塗膜剥離や粘着剤が残ったりする恐れがあります。
- ▲ 養生テープを剥がす際は、右図に示す矢印方向にゆっくり剥がしてください。
- ▲ 表示された標準施工要領に従って正しく施工してください。
- ▲ 下張材はせっこうボードとしてください。
- ▲ 室温が5℃以下になる場合は施工しないでください。
やむを得ず施工する場合は、採暖等の養生を行ってください。
- ▲ 同室内の左官工事(湿式工事)の乾燥後に施工を行ってください。
- ▲ 汚れ落としには中性洗剤をご使用ください。
- ▲ 吸盤器を使用する場合、非常に強力な吸盤器もありますので、施工前に化粧面に影響がないことを確認して使用してください。
- ▲ キッチンバックガード・目地との間を確実にシーリングしてください。

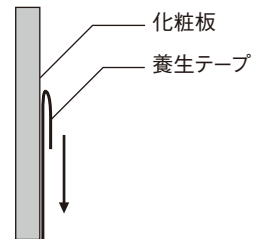

使用上の注意事項

- ▲ 手摺等の金具を取り付けの際は、下張材との間に1mm程度の接着層があるため、締め付け過ぎると金具廻りにクラックが生じる場合があります。化粧板に負荷がかからないように注意して取り付けください。
- ▲ 加熱調理器は、ボードより15cm以上(業務用20cm以上)離してお使いください。
離せない場合は放熱板で保護してください。
- ▲ シンナー等を使用しますと化粧表面を傷める恐れがあります。
★研磨粉入りの洗浄剤(クレンザー等)は、使用しないでください。
- ▲ 油污れは、すぐに拭き取ってください。
- ▲ 油污れは、柔らかい布に薄めた中性洗剤を浸し、拭き取ってください。
★たわしやスチールワール等のハードな掃除道具を使わないでください。
- ▲ 万一シーリング切れを起こした場合、速やかに補修をしてください。
★放置しておく、ボードの小口から水が侵入した場合、反り、割れの原因となります。

廃材、残材の注意事項

- ▲ 建設産業廃棄物を廃棄する場合は、廃棄物の処理及び清掃に関する法律(以下、廃棄物処理法)に沿って処分してください。
- ▲ 廃棄物処理法における建設現場での産業廃棄物排出事業者は、元請となります。
- ▲ ステンド#300の廃材は、がれき類として処分してください。
- ▲ ステンド#400、#400MB、#500、Hard8及びアデッキシリーズの廃材は、ガラスくず、コンクリートくず及び陶磁器くずとして処分してください。
(詳細は、各自治体によって異なりますので、事前確認をお願いします。)
- ▲ 切断片等は、一定の場所を定めて分別収集してください。

安全衛生上の注意事項

- ▲ 製品の取り扱い上の注意事項については、安全データシート(SDS)を参照してください。
- ▲ 高所作業では必ず安全対策を行ってください。
- ▲ 電動工具を使用して切断する場合は、必ず集じん装置付を使用してください。
- ▲ 切断加工等を行う場合は、防じんマスク・保護メガネなどの保護具を着用してください。
- ▲ 取り扱い後は、うがい・手洗いを励行してください。

4) ステンドSpeedテープの注意事項・禁止事項

- ▲ 接着面のホコリ等を除去してからテープを貼り付けてください。
- ▲ 感圧型の粘着剤のため、貼り付けた後は十分に圧力をかけてください。
- ▲ 貼り付け作業時のテープおよび被着体の温度は10℃以上が適しています。このため10～23℃の部屋に放置し、室温に馴染ませてから使用してください。
また、結露などの環境にもご注意ください。
- ▲ テープ本来の粘着力が発揮されるまで時間がかかるので、数時間は大きな外力がかからないようご注意ください。
- ▲ 保管は高温多湿を避け、箱に入れたまま直射日光が当たらない35℃以下の場所に置いてください。
また、テープに直接大きな荷重がかからないように保管してください。
- ⊗ 天井部位への施工は、両面テープ弾性接着剤併用工法で施工してください。

▲ は注意事項を示します。
⊗ は禁止事項を示します。

免責事項

次の事項は免責事項となりますので、設計・施工において十分ご配慮ください。

1. 当社が定める標準仕様以外に使用者の指示した仕様・施工方法等により問題が発生した場合。
2. 標準仕様以外に使用者から支給された材料・部品により問題が発生した場合。
3. 当社が推奨するもの以外の副資材を使用したことにより問題が発生した場合。
4. 建物の構造、下地の変形、老朽化や外部からの衝撃等、当社製品以外の外的要因により問題が生じた場合。
5. 引き渡し後、構造、仕様等の改修を行い、これらにより問題が生じた場合。
6. 通常の経年に伴う仕上げ上の汚れの場合。
7. 開発、製造、販売時に通常予想される環境(温度・湿度・気圧等)等の条件下以外における使用、保管、輸送などに起因する問題が生じた場合。
8. 地震、台風等の特殊要因が原因となり問題が生じた場合。

カタログ記載の注意事項

※記載されている数値は、標準数値または平均数値であり、保証値ではありません。

※標準質量は、製品含水率などを考慮した標準値です。

株式会社 エーアンドエー マテリアル

- 本社 〒230-8511 横浜市鶴見区鶴見中央2-5-5 (建材事業本部) 電話 045(503)5771 FAX.045(503)5774
- ◆北海道支店 〒063-0813 札幌市西区琴似3条2-1-13(日の出ビル2F) 電話 011(611)9201 FAX.011(631)7631
- ◆東北支店 〒984-0015 仙台市若林区卸町3-3-3 盛岡営業所 〒020-0866 盛岡市本宮2-15-11 電話 022(284)4071 FAX.022(238)2611
電話 019(635)9357 FAX.019(635)9359
- ◆関東支店
◇首都圏営業部 〒230-8511 横浜市鶴見区鶴見中央2-5-5(4F) 電話 045(510)0811 FAX.045(510)0818
◇北関東営業部 〒331-0812 さいたま市北区宮原町4-2-8(第2益山ビル) 電話 048(651)5861 FAX.048(651)5877
水戸営業所 〒310-0852 水戸市笠原町1365-4(プラザエム2ビル3F) 電話 029(305)5601 FAX.029(244)6601
新潟営業所 〒950-0914 新潟市中央区紫竹山3-9-1(インター紫竹山ビル2F) 電話 025(246)8111 FAX.025(246)8113
- ◆中部支店 〒460-0008 名古屋市中区栄1-16-6(名古屋三蔵ビル5F) 電話 052(218)7731 FAX.052(218)7732
静岡営業所 〒422-8033 静岡市駿河区登呂6-8-6 電話 054(202)7605 FAX.054(202)7610
金沢営業所 〒920-0016 金沢市諸江町中丁344-1 電話 076(237)0291 FAX.076(237)0292
- ◆関西支店 〒530-0051 大阪市北区太融寺町2-9 電話 06(6311)5255 FAX.06(6311)5016
- ◆中四国支店 〒733-0037 広島市西区西観音町9-7(なかよしビル3F) 電話 082(291)6511 FAX.082(291)7660
高松営業所 〒760-0073 高松市栗林町1-13-25(栗林ビル3F) 電話 087(800)8451 FAX.087(800)8490
- ◆九州支店 〒810-0075 福岡市中央区港1-3-17(チュリス福岡1F) 電話 092(721)4411 FAX.092(741)0288
- ◆台湾事務所 新北市汐止區龍安路28巷26號8樓之2 電話 02(2641)0072 FAX.02(2641)0073

●ホームページ <http://www.aa-material.co.jp>